

Инструкция по сборке каркаса кресла Walt



Комплект поставки:
77 деталей толщиной 12 мм
16 деталей толщиной 4 мм

евровинт 7x40(x39)
ВИНТ-СТЯЖКА(x4)

2 1 3 4 11 6 5 7
8 9 10 13 14
12 15
17 16 18 19
24 27 42 43
20 28 29 40 41
21 22 23 25 38 39
45 48 36 37
34 35
32 33
30 31
26
44 46 47 49

51 54 56 57

50 52 53 55 58 59

60

61 64 65

62

63 66 67 68 69

70 71 78 79

76 77

74 75

72 73 80 81

82 83

84 85

86 87 92 93

б/номера

91

88

89

90

При засверливании деталей обращайтесь внимание на направление оси сверления- держитесь в габаритах детали!

- Рекомендуем применять клей на сопрягаемых поверхностях
- При монтаже деталей толщиной 4 мм, настоятельно рекомендуется помещать их в ванну с горячей водой на 10-20 минут.

Детали: 1, 4

сверление глубиной 45 мм. D5
евровинт 7x40(x2)

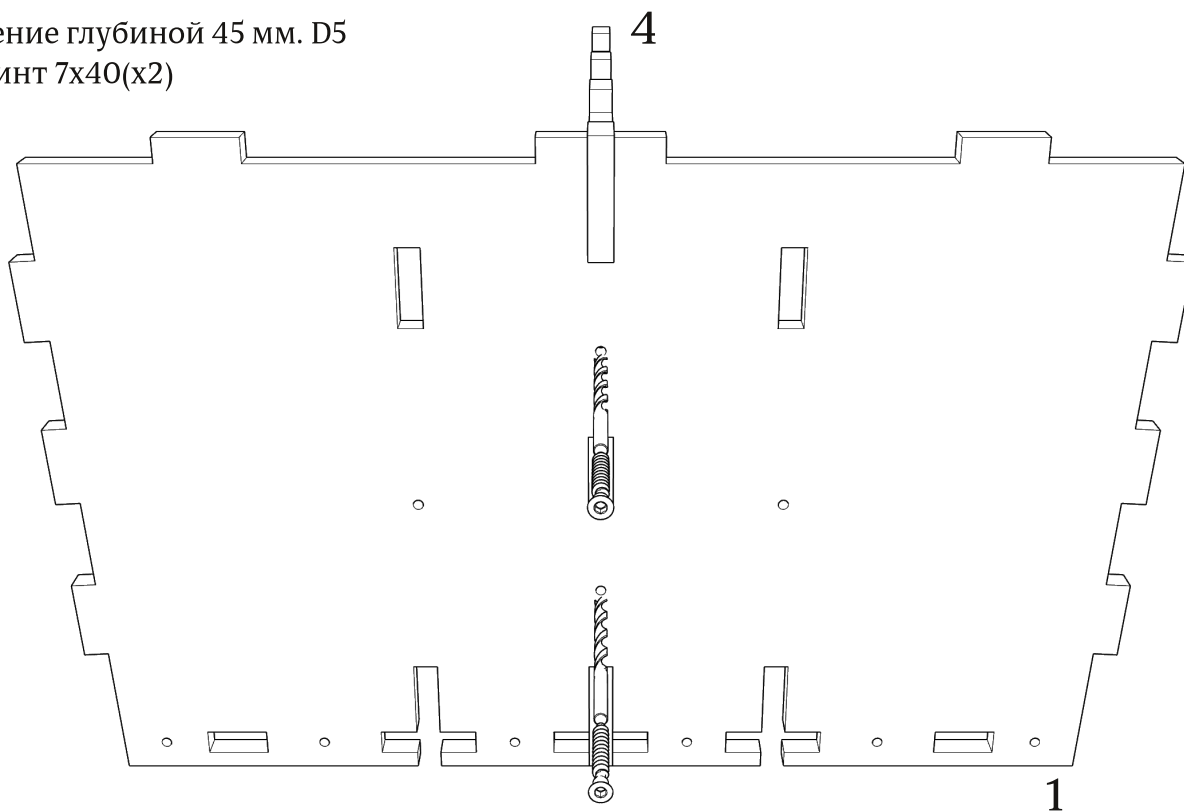

Детали: 1-4

сверление глубиной 45 мм. D5
евровинт 7x40(x2)

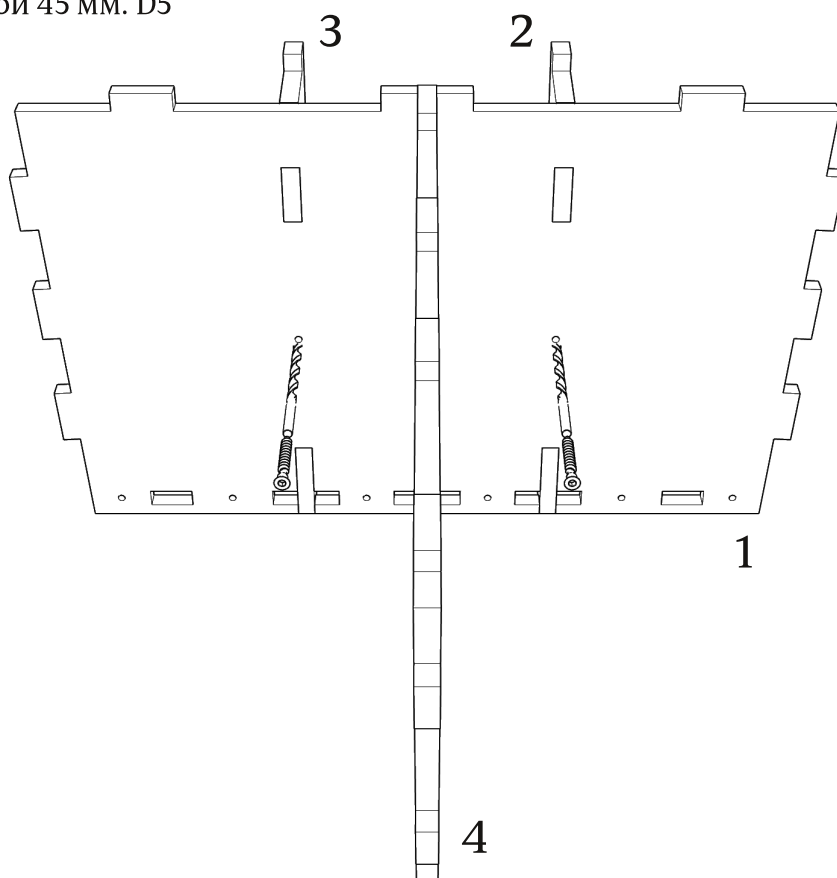

Детали: 5-8

сверление глубиной 45 мм. D5
евровинт 7x40(x7)

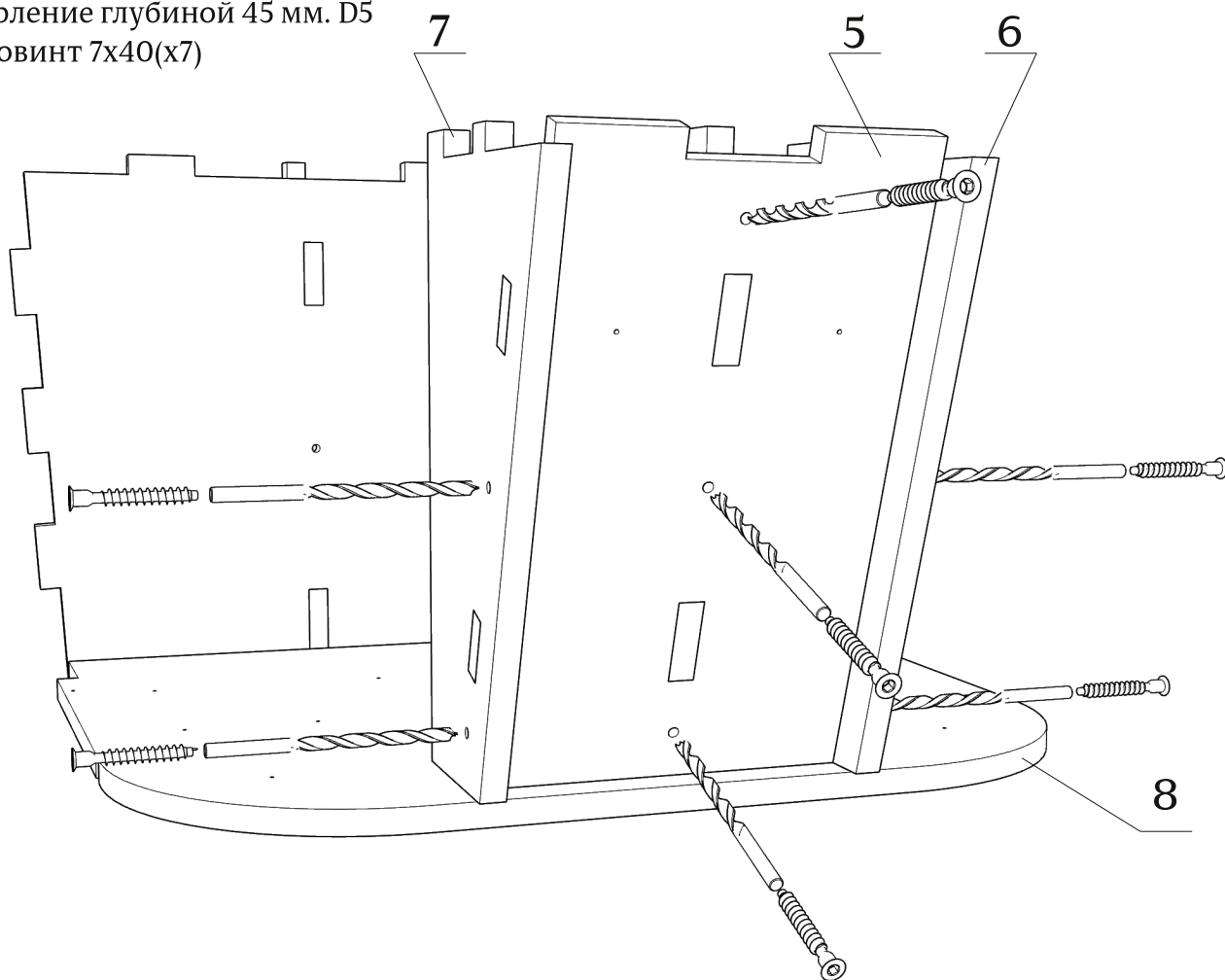

Детали: 11-12

предварительно зафиксировать
скобами с двух сторон

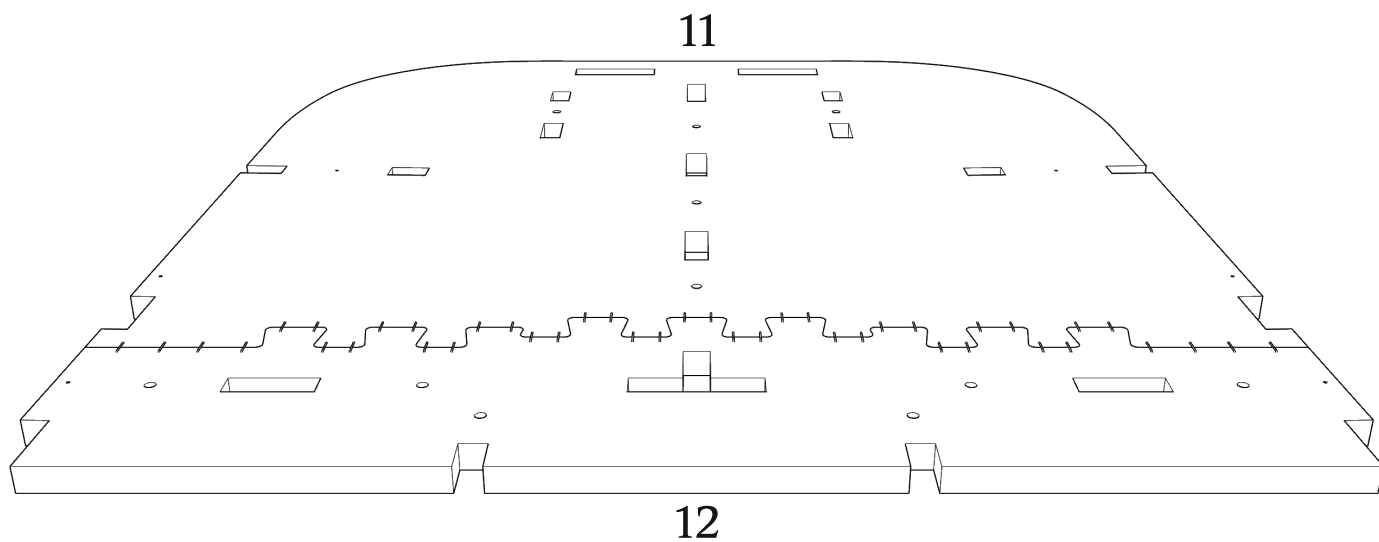

Детали: 1-14

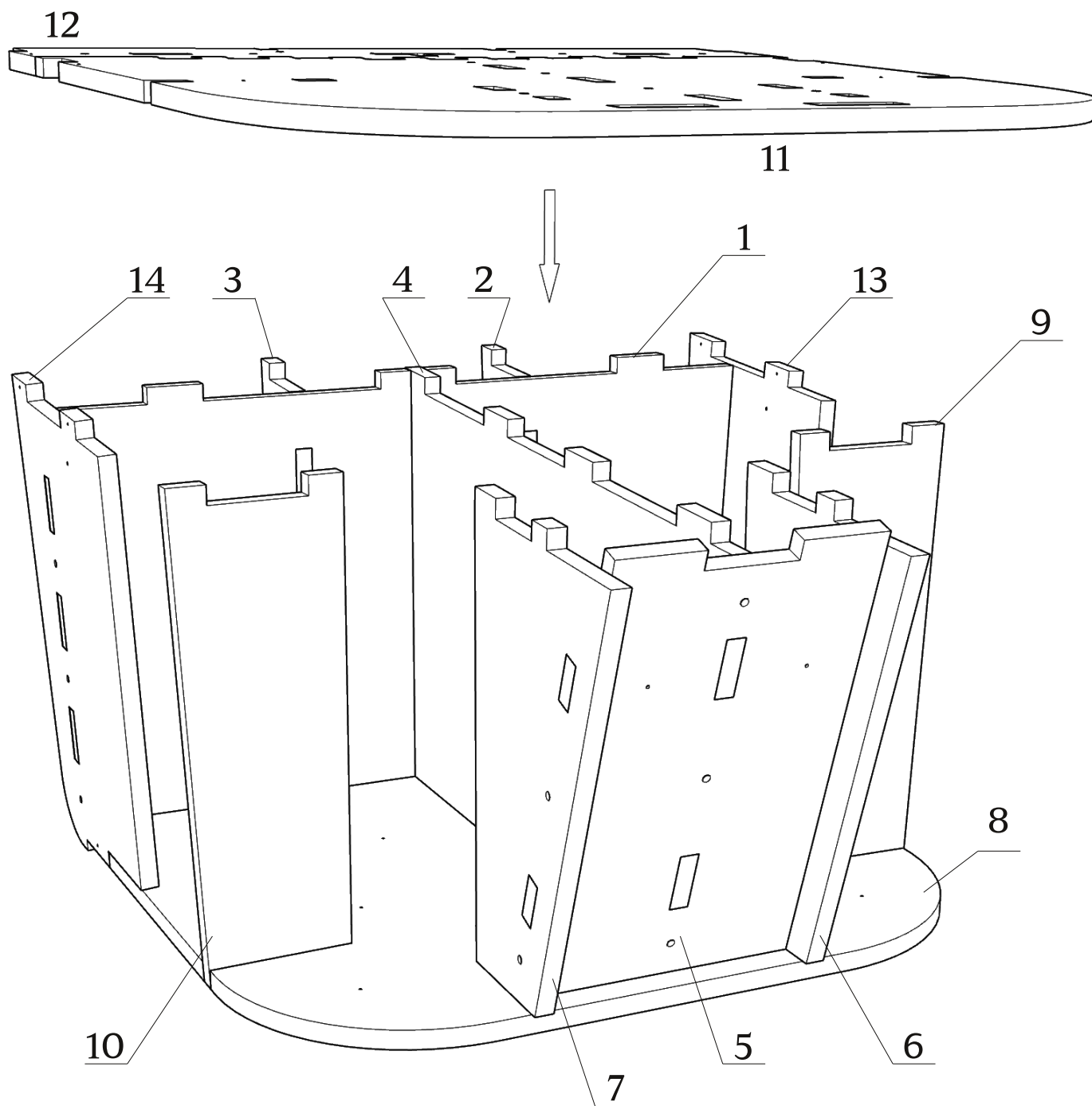

сверление глубиной 45 мм. D5
евровинт 7x40(x11)

зафиксировать саморезами(x6),
предварительно засверлив отверстия
(в комплект не входят)

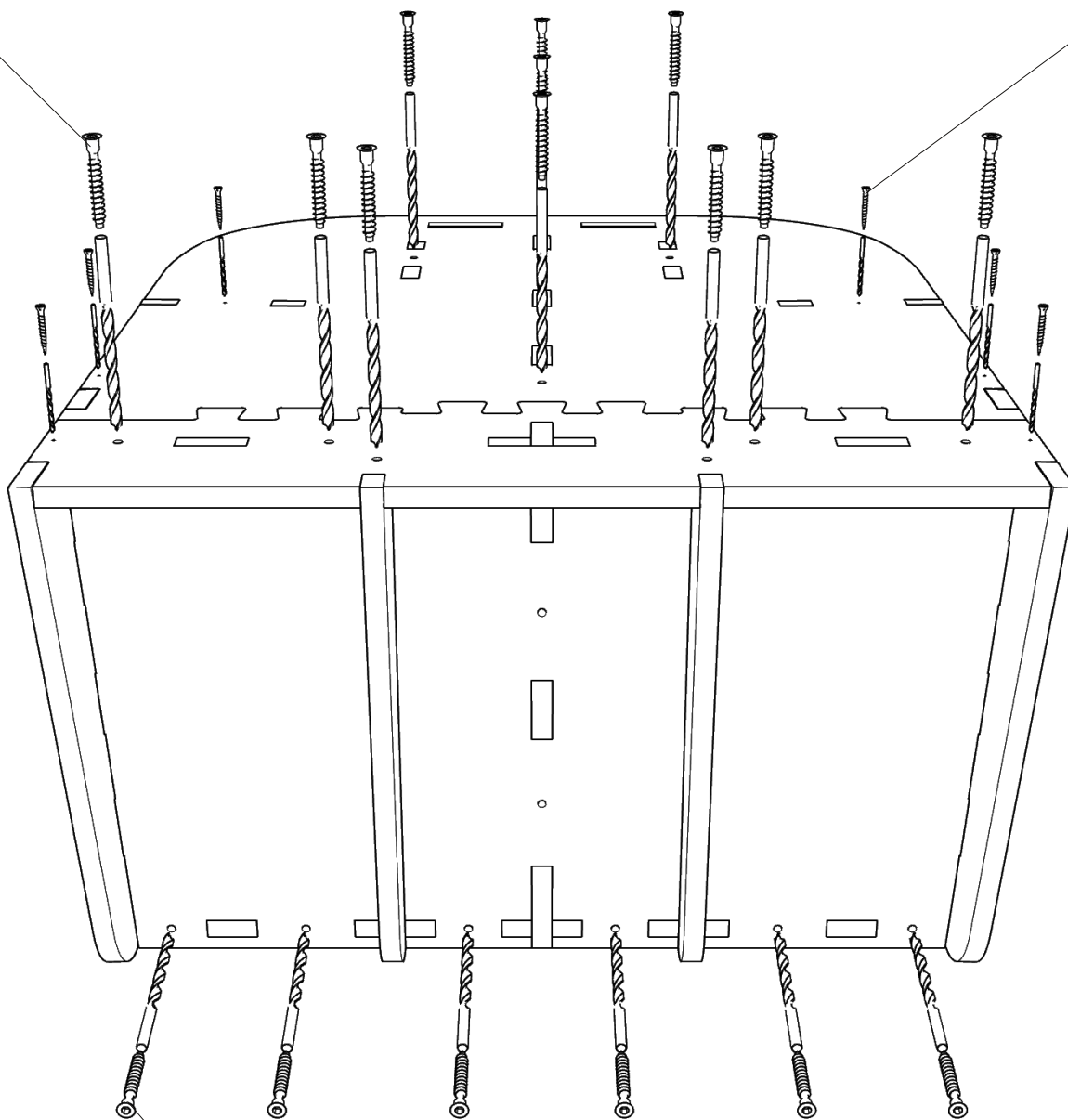

сверление глубиной 45 мм. D5
евровинт 7x40(x6)

зафиксировать саморезами(х6),
предварительно засверливая отверстия
(в комплект не входят)

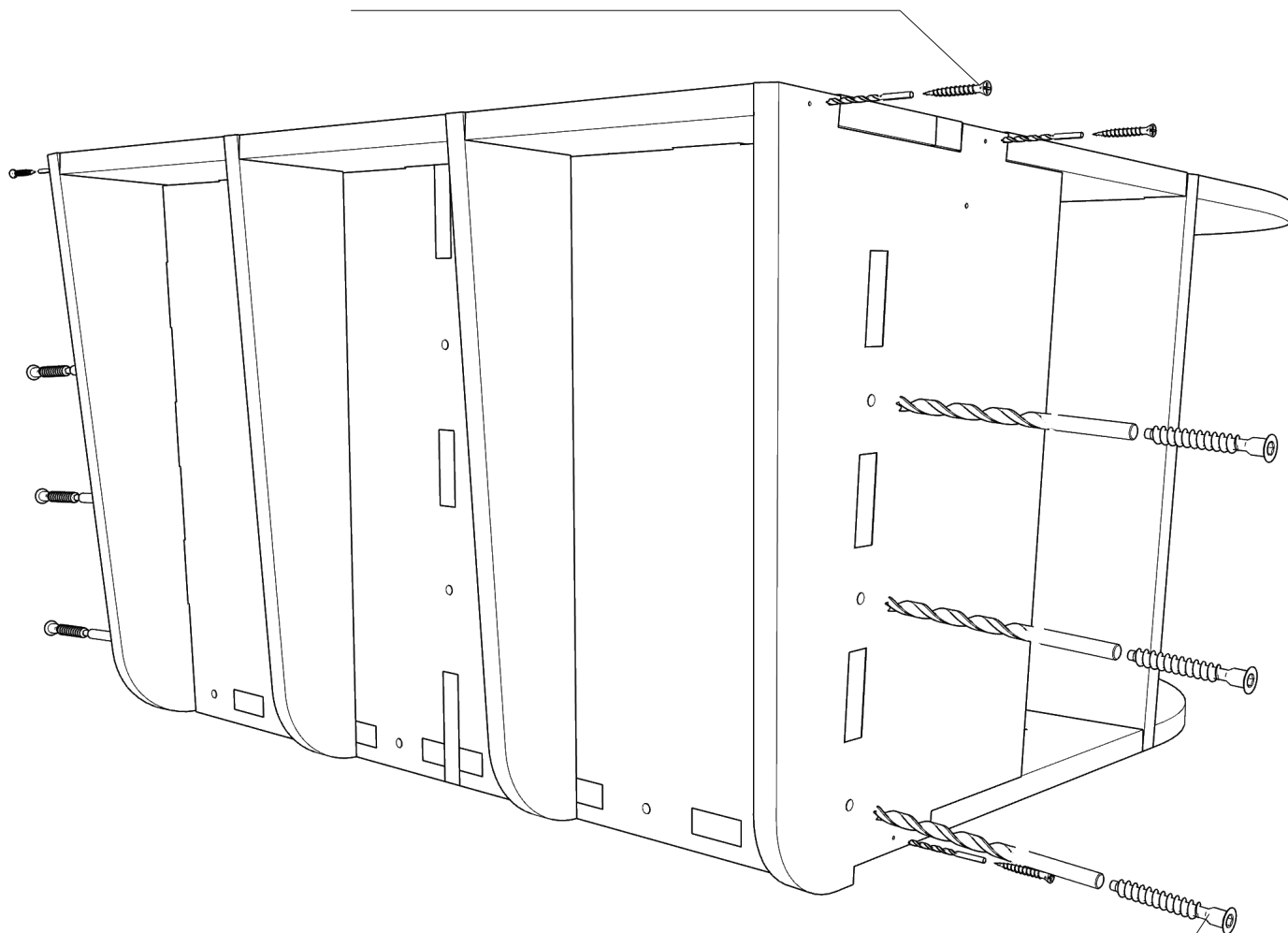

сверление глубиной 45 мм. D5
евровинт 7x40(х6)

сверление глубиной 45 мм. D5
евровинт 7x40(x4)

зафиксировать саморезами(x2),
предварительно засверлив отверстия
(в комплект не входят)

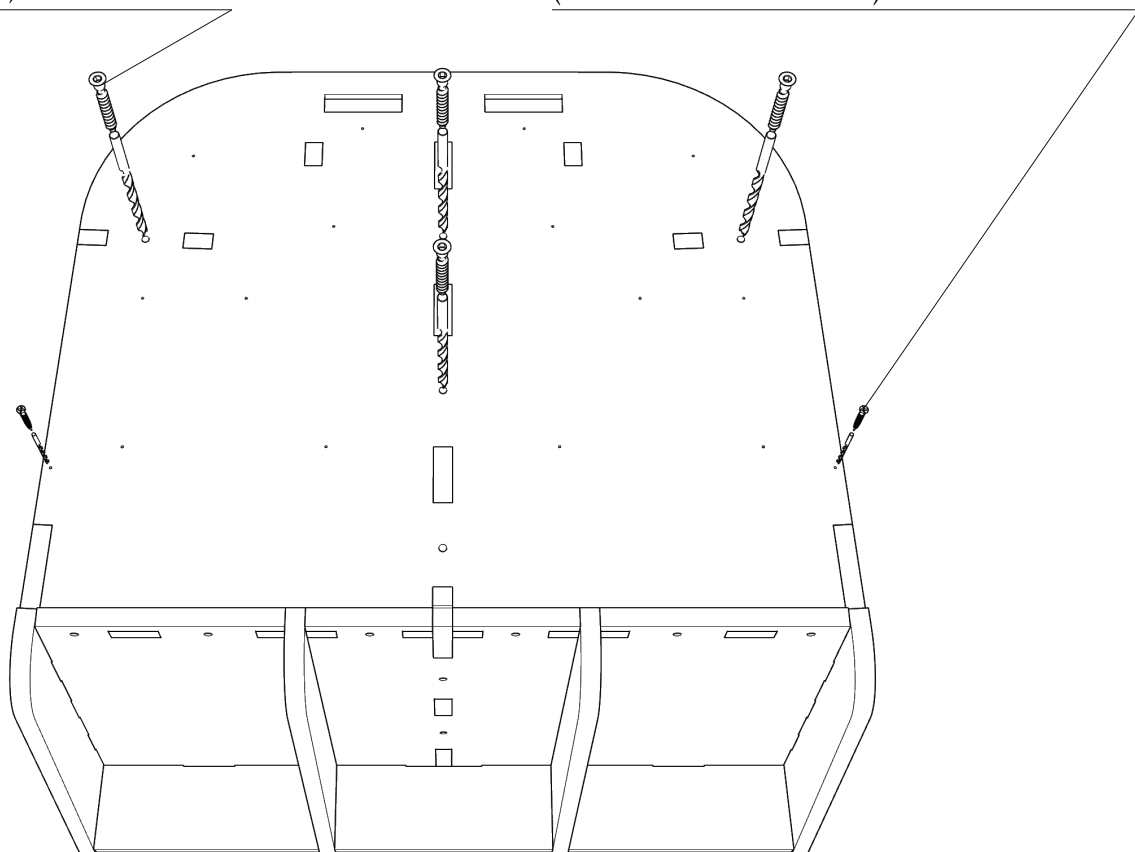

Детали: 15

зафиксировать саморезами(x6),
предварительно засверлив отверстия
(в комплект не входят)

сверление глубиной 45 мм. D5
евровинт 7x40(x1)

15

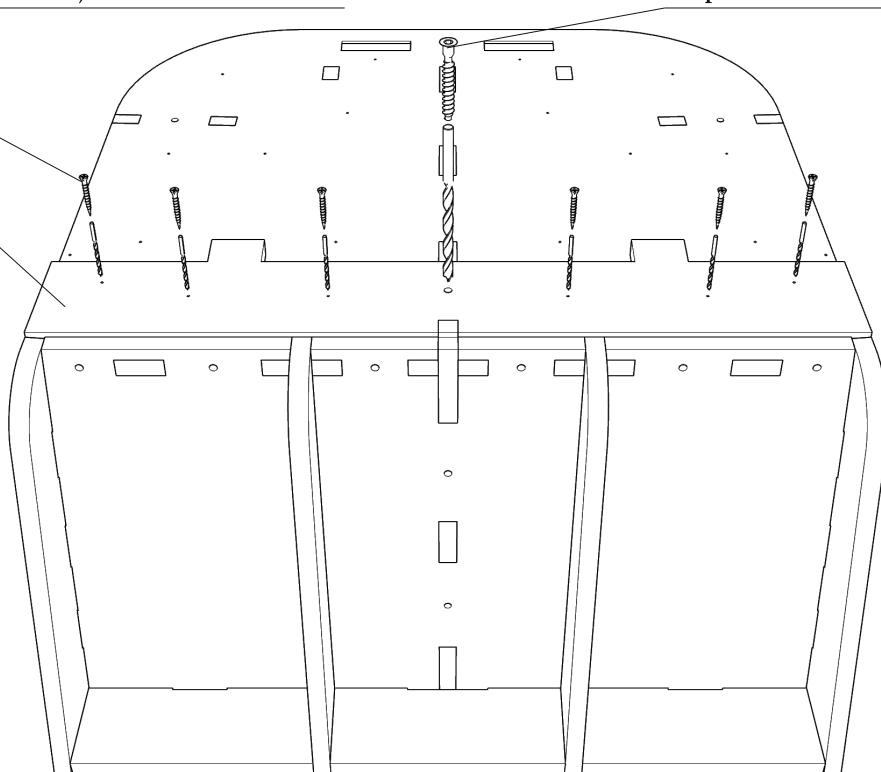

Детали: 16-18

зафиксировать на каркасе
скобами (не менее 18 мм)

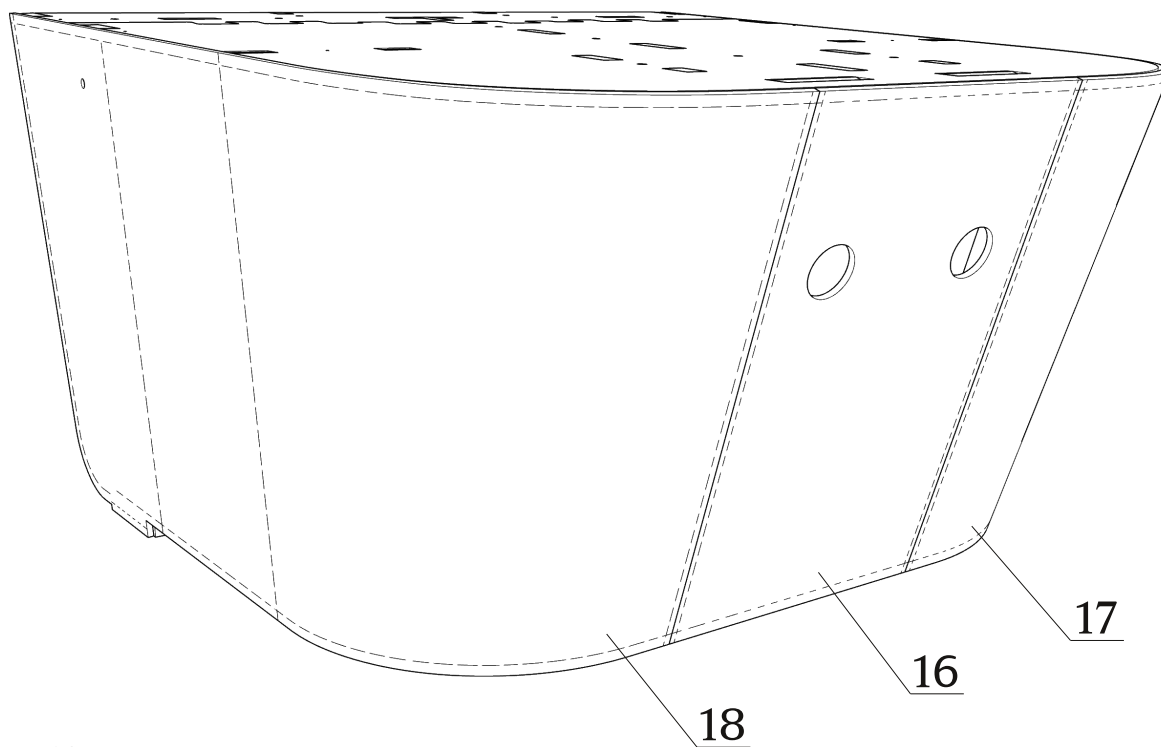

Детали: 19

зафиксировать на каркасе
скобами (не менее 18 мм)

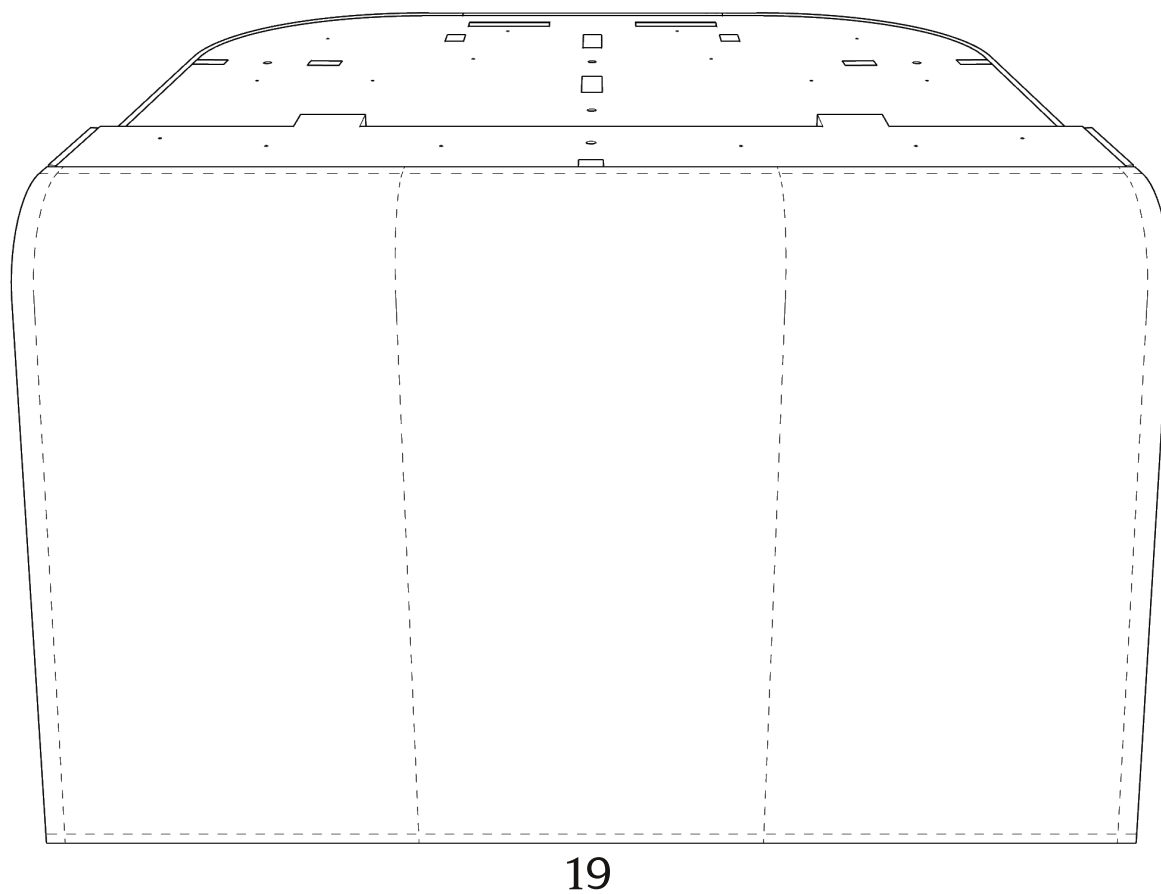

Детали: 20-25

склеить и зафиксировать
саморезами
(в комплект не входят)

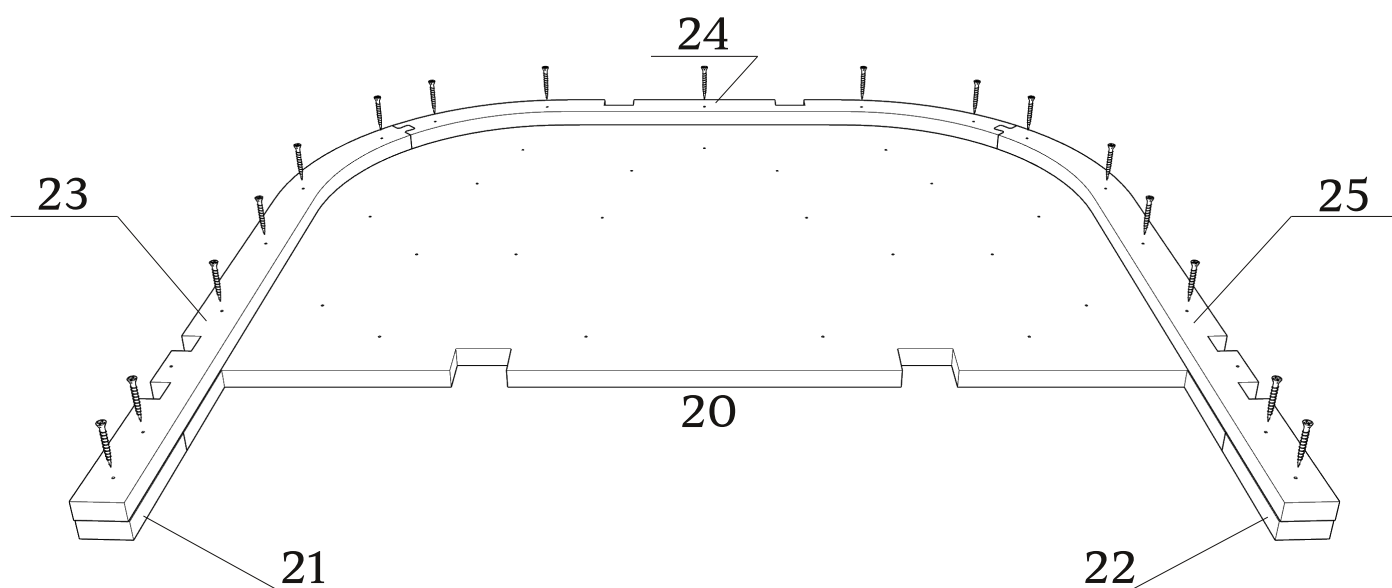

Детали: 44-55

склеить и зафиксировать
саморезами
(в комплект не входят)

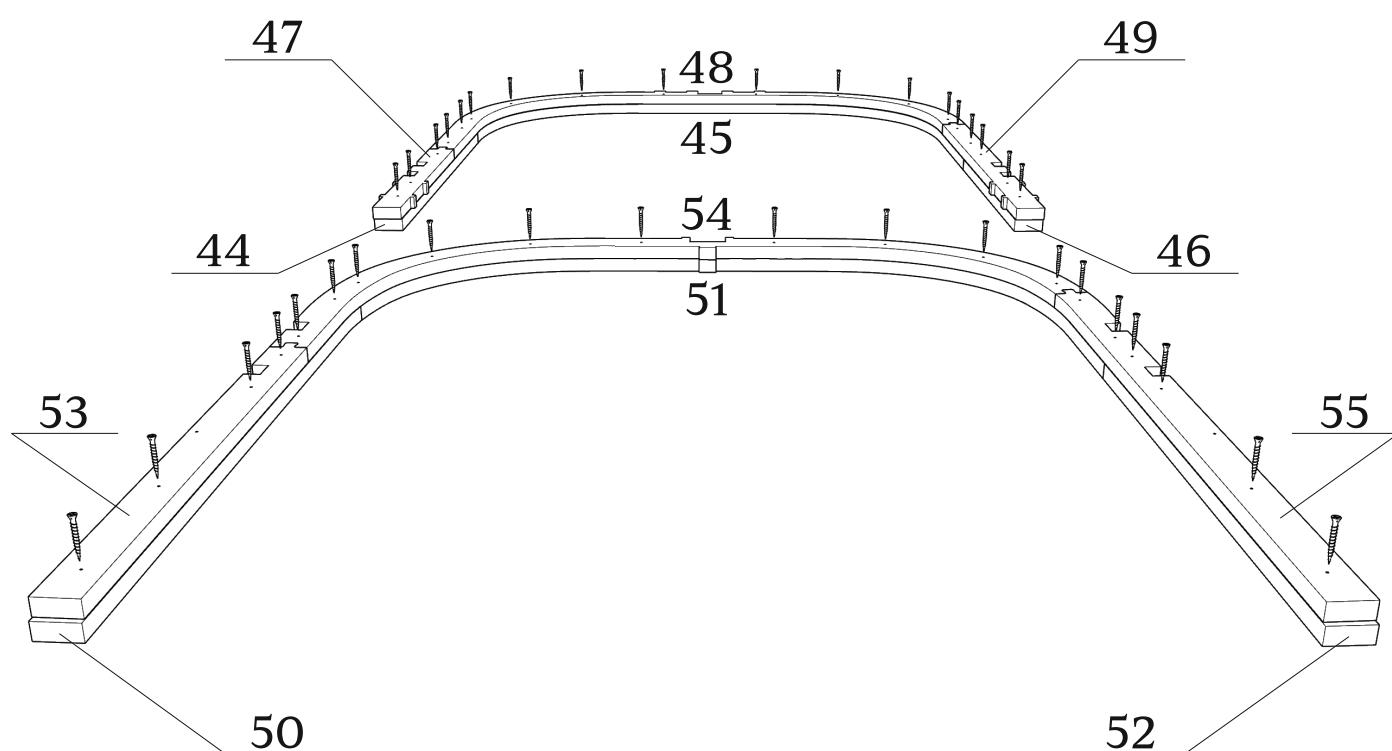

Детали: 26-29

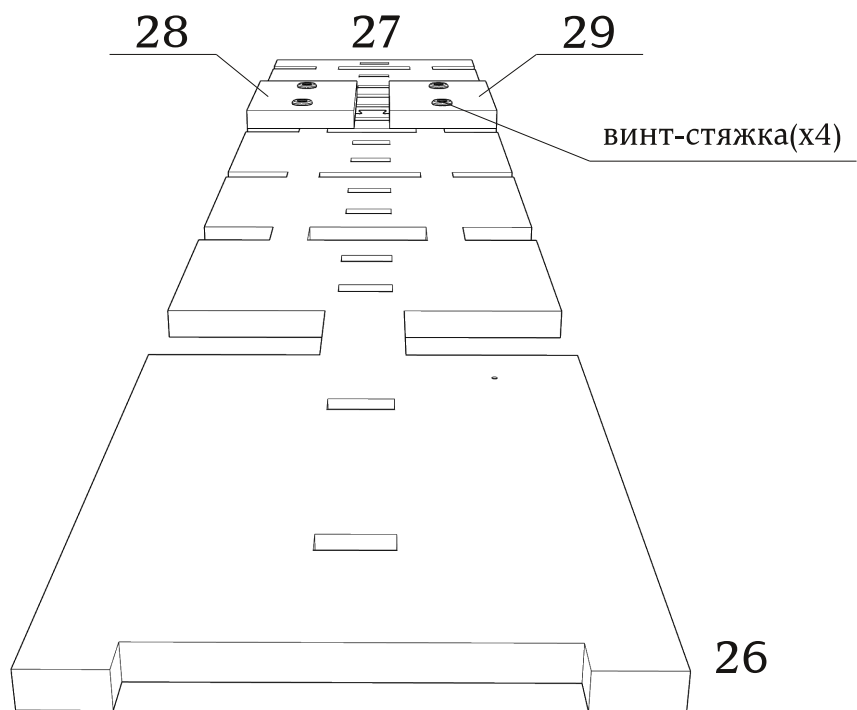

Детали: 20-25, 26-29, 44-55, 64, 65

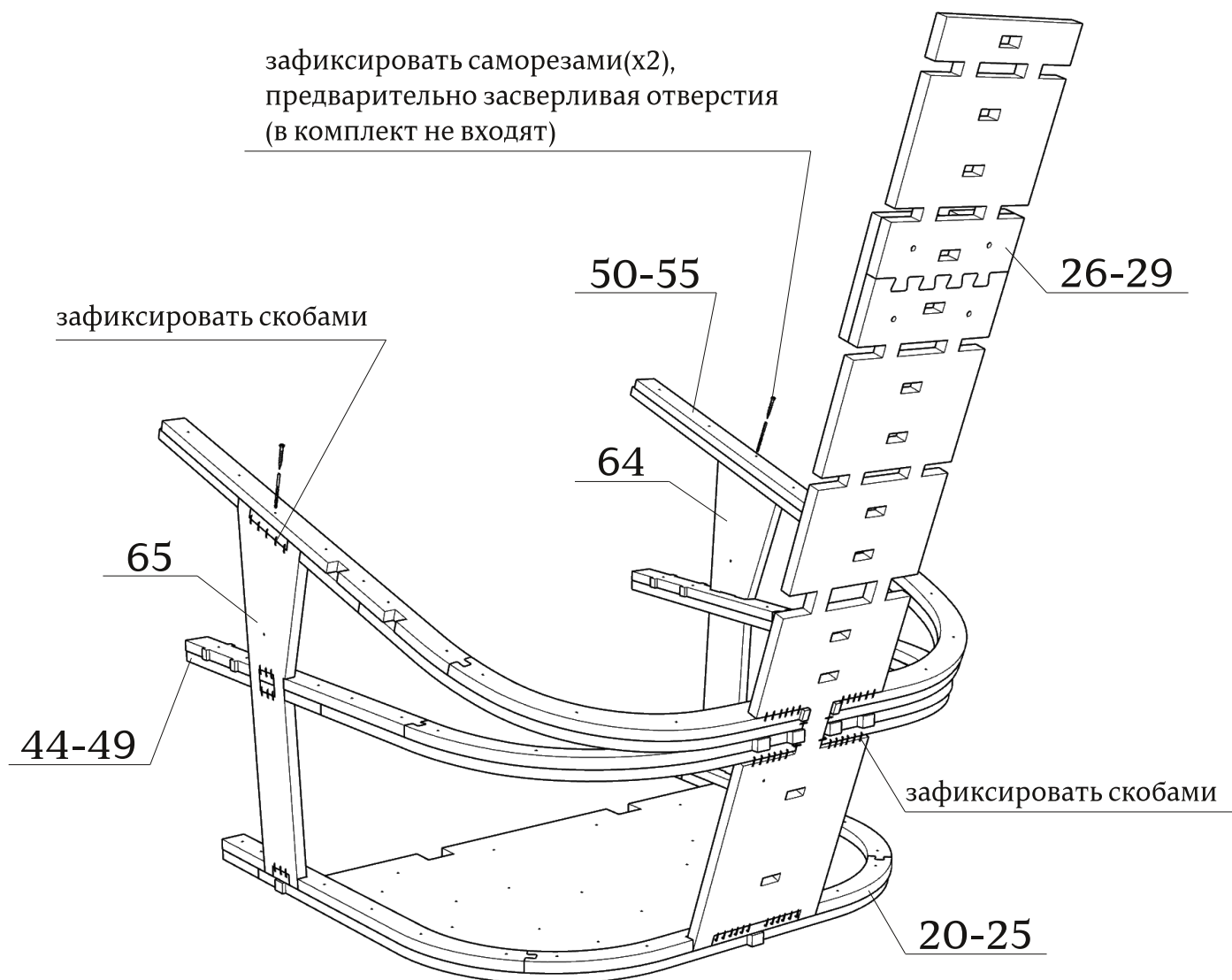

зафиксировать саморезами(x2),
предварительно засверлив отверстия
(в комплект не входят)

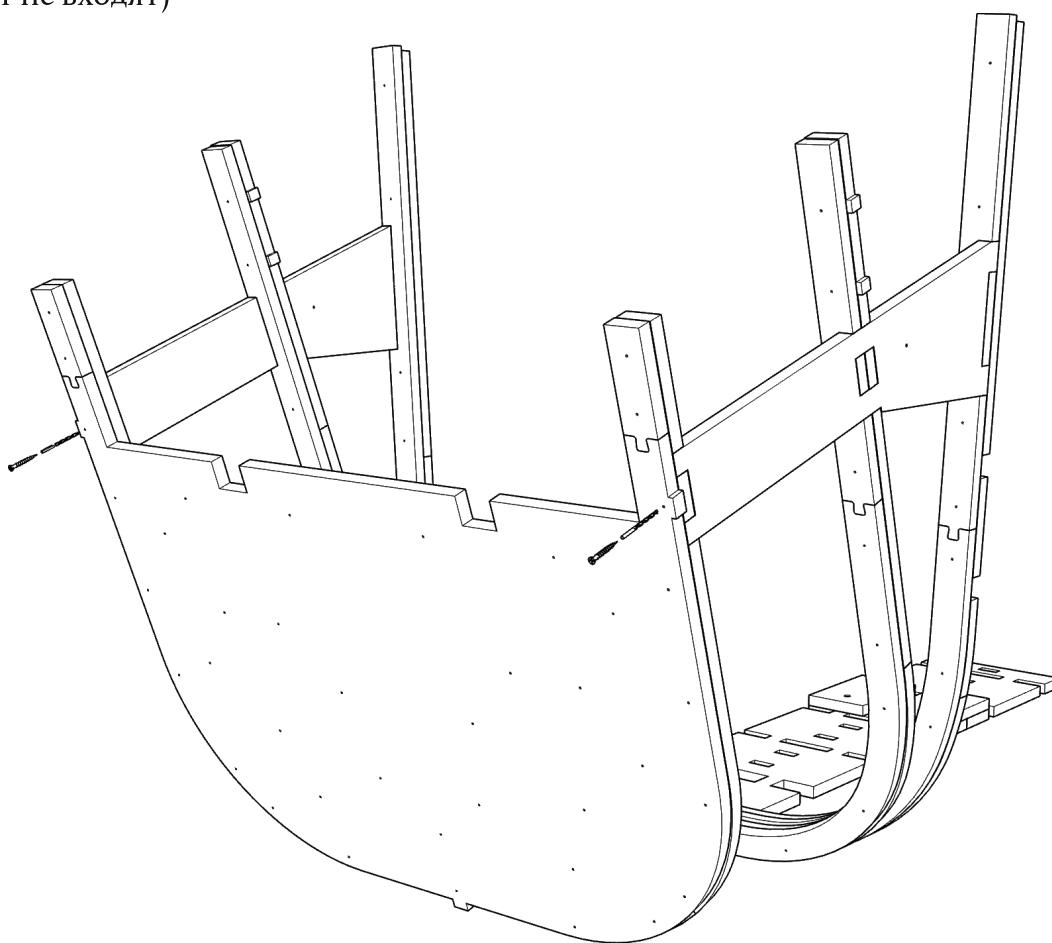

Детали: 56-59

склеить и зафиксировать
саморезами
(в комплект не входят)

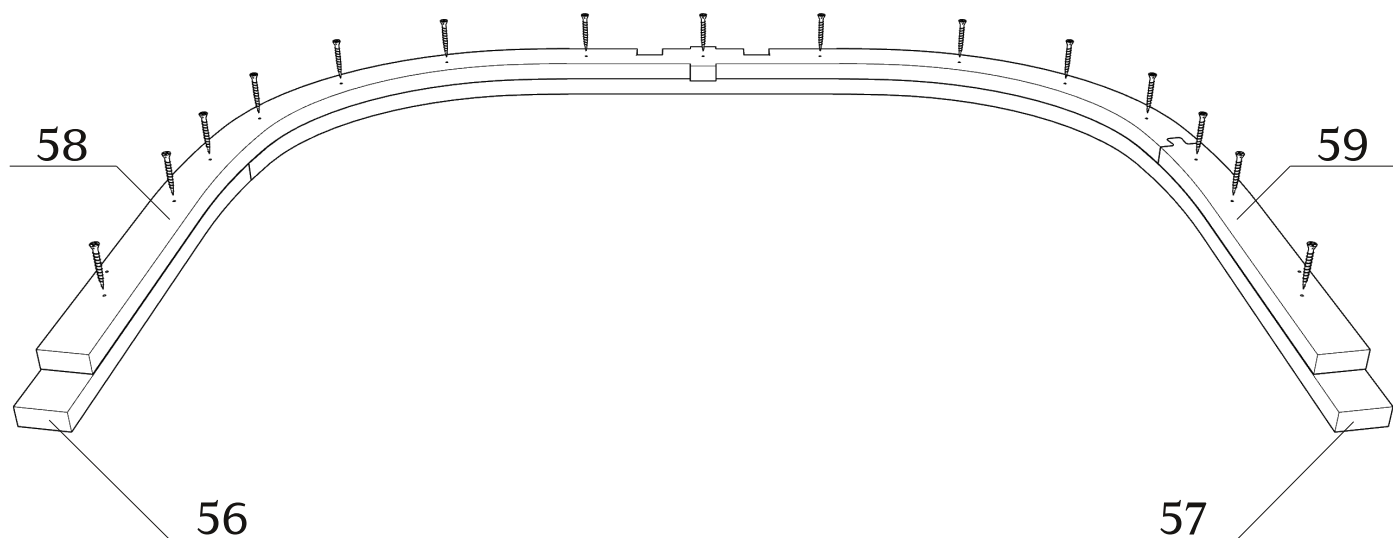

Детали: 56-59, 66, 67

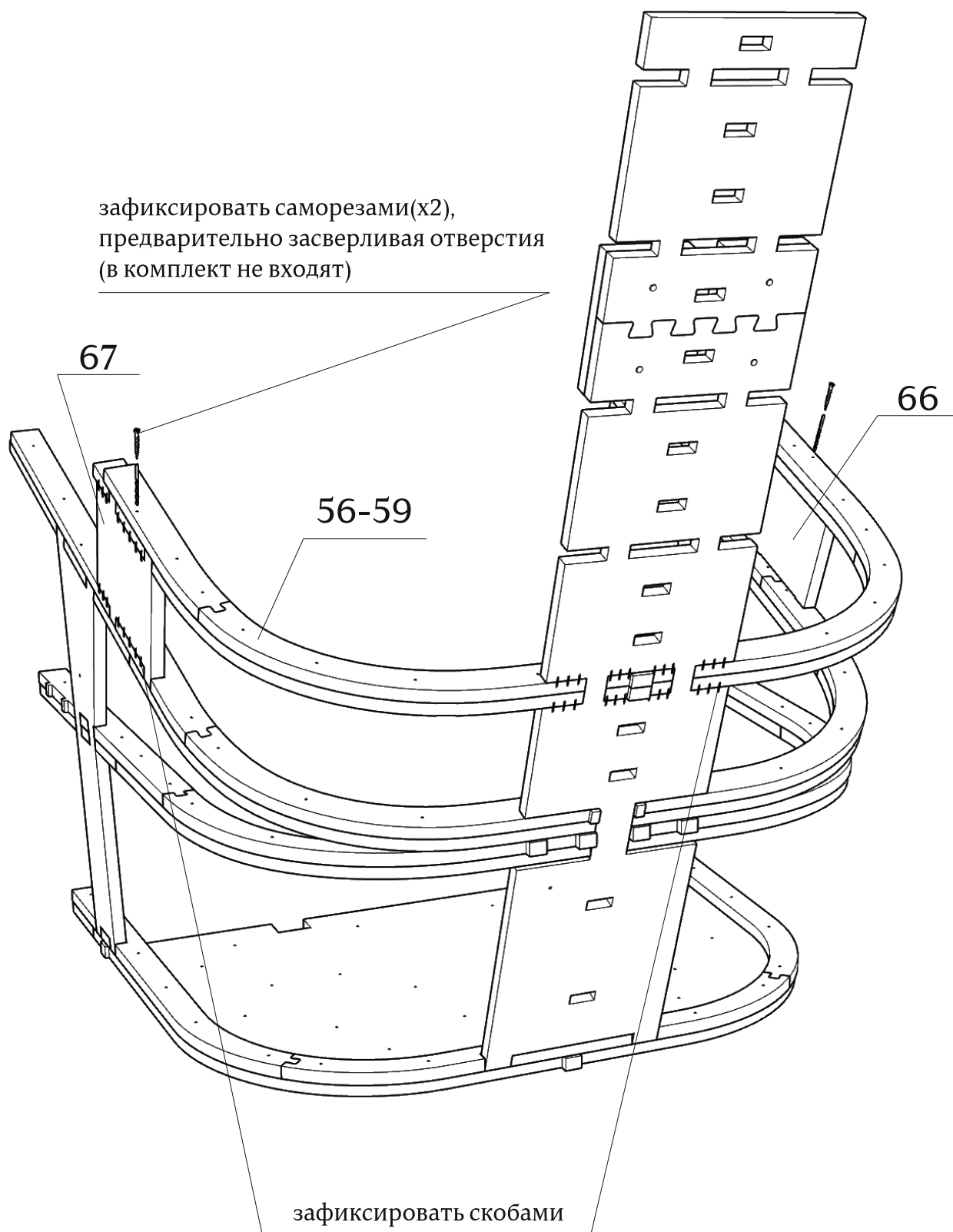

Детали: 30-43, 60-63, 74-79

зафиксировать скобами

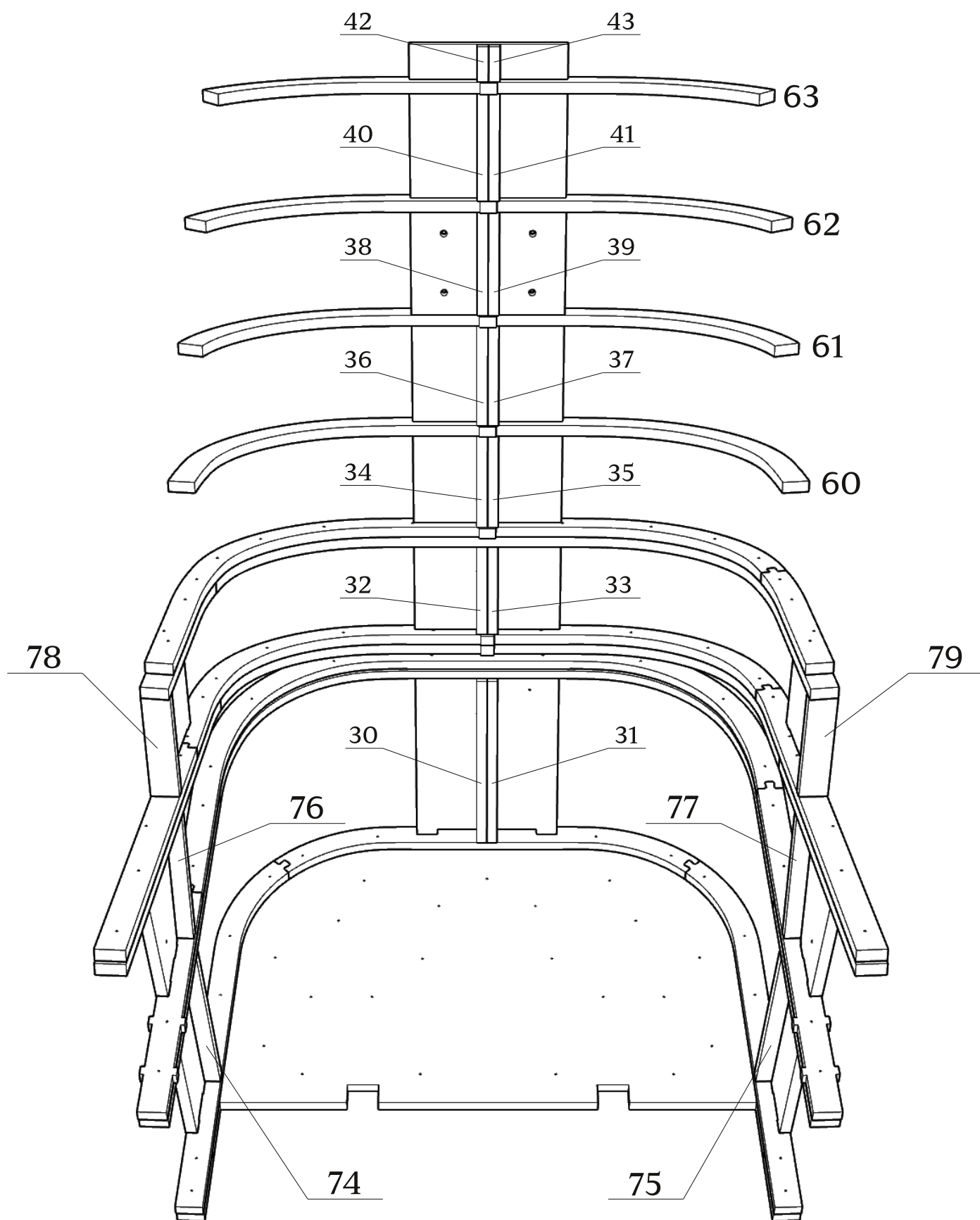

Детали: 70, 71

зафиксировать на каркасе
скобами (не менее 18 мм)

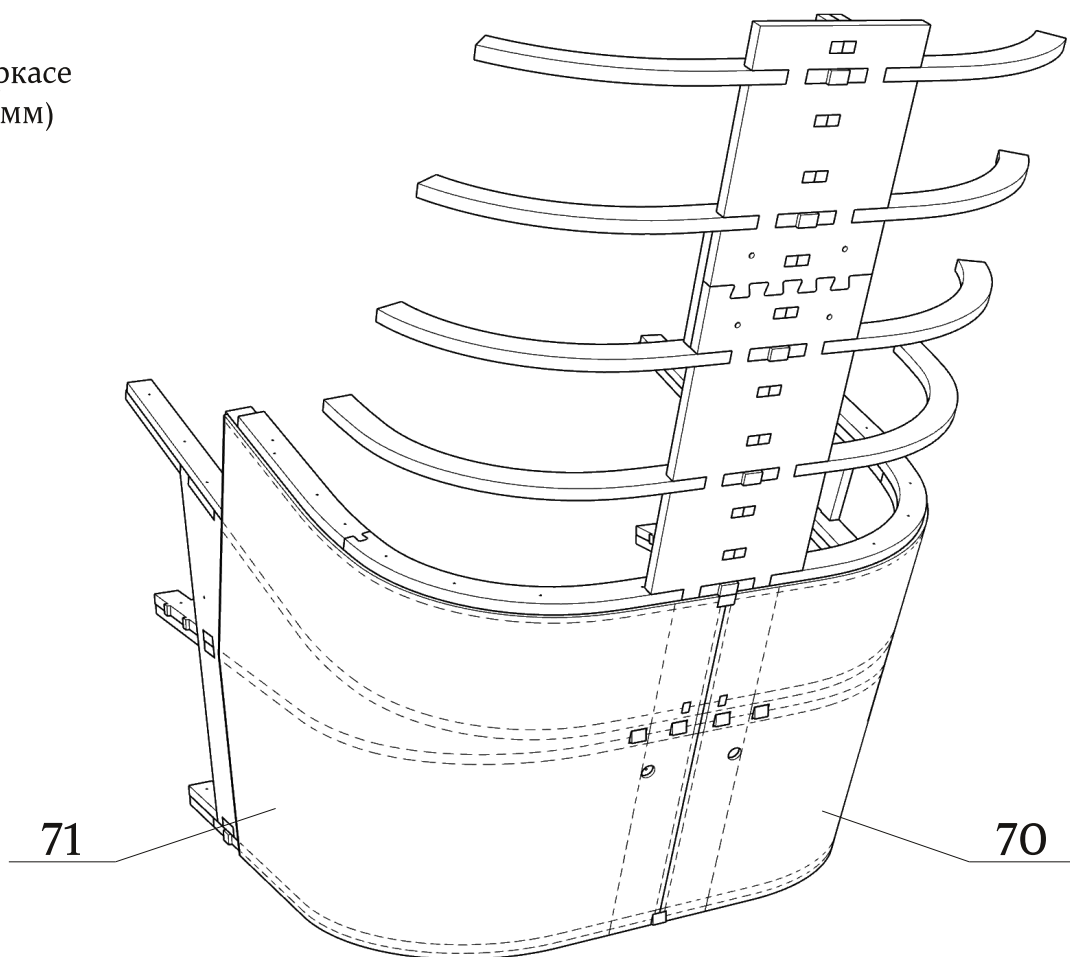

Детали: 68, 69, 72, 73

зафиксировать на каркасе
скобами (не менее 18 мм)

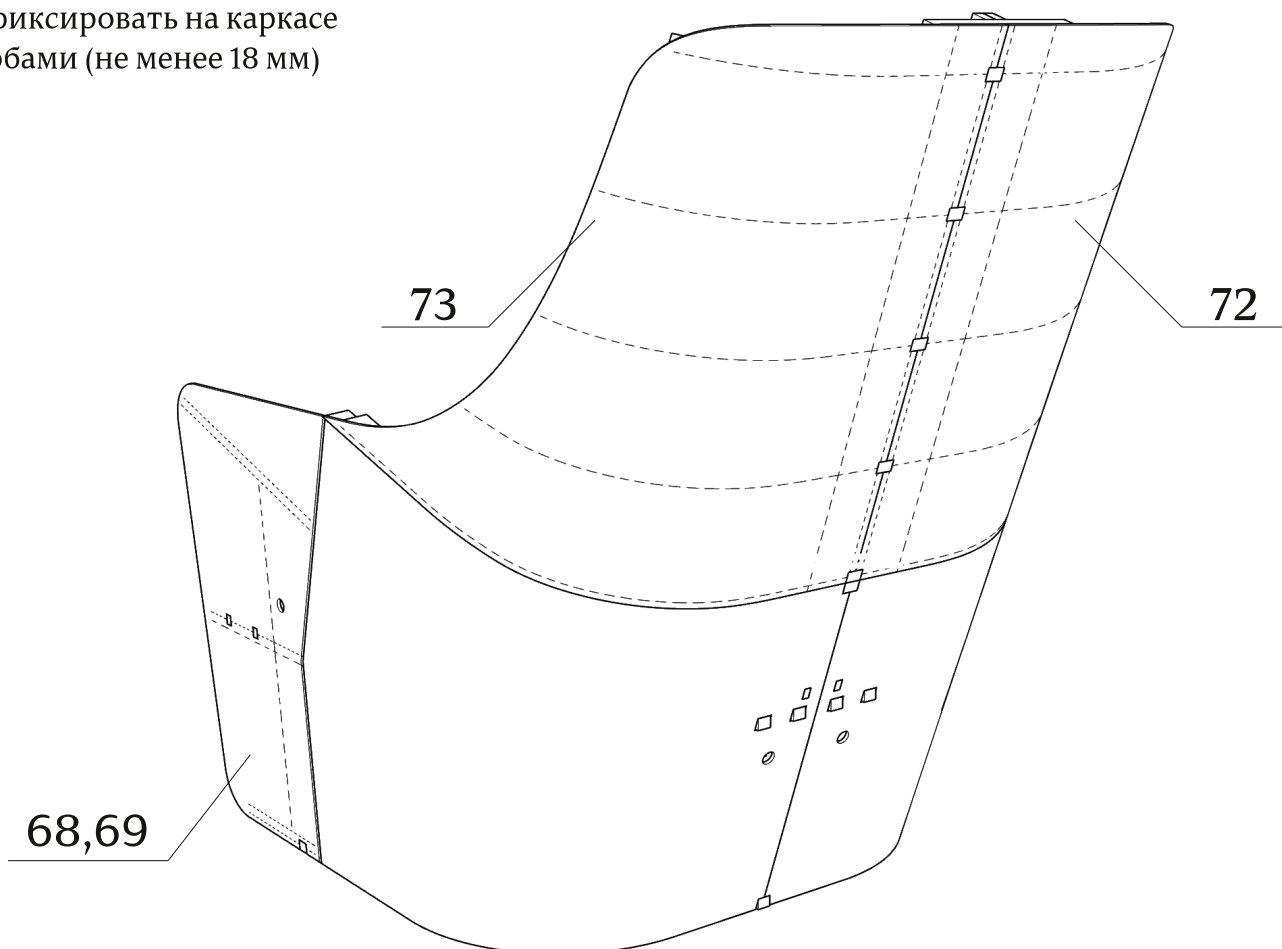

Детали: 80-85

зафиксировать на каркасе
скобами (не менее 18 мм)

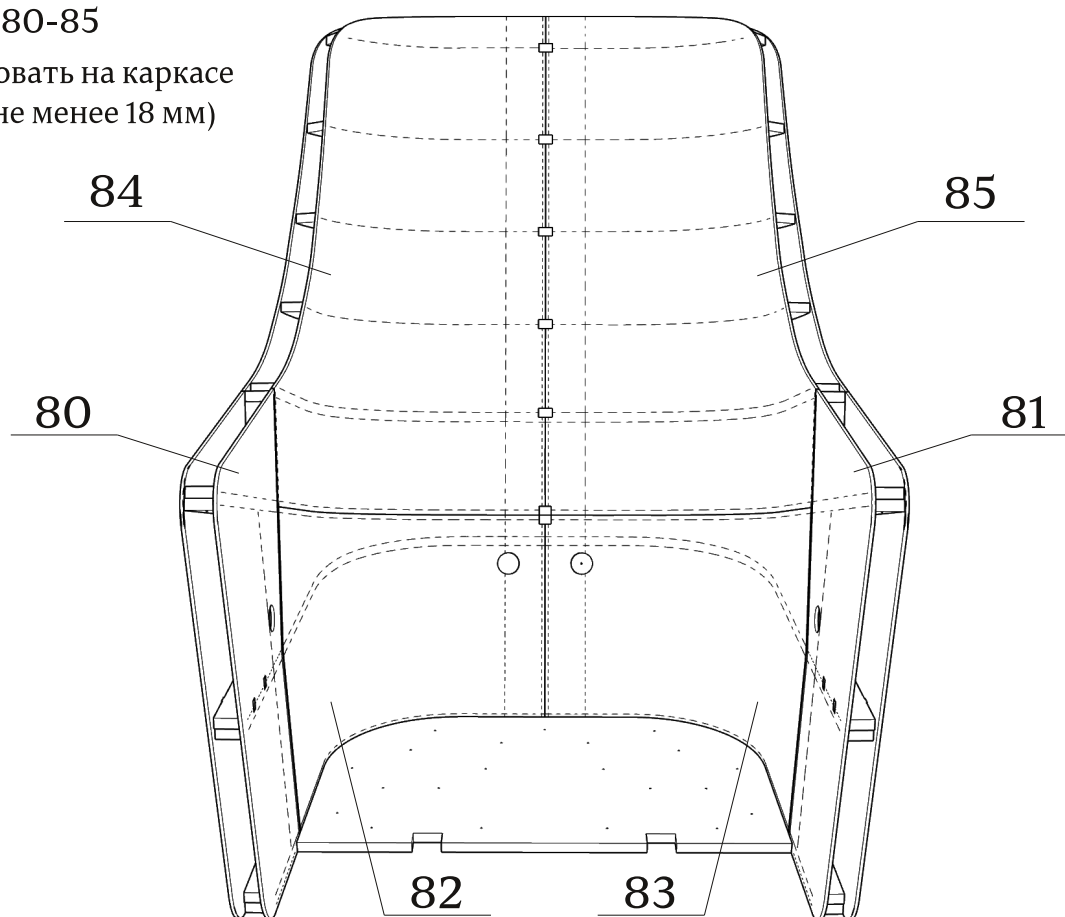

Детали: 86, 87, 92, 93

зафиксировать на каркасе
скобами (не менее 18 мм)

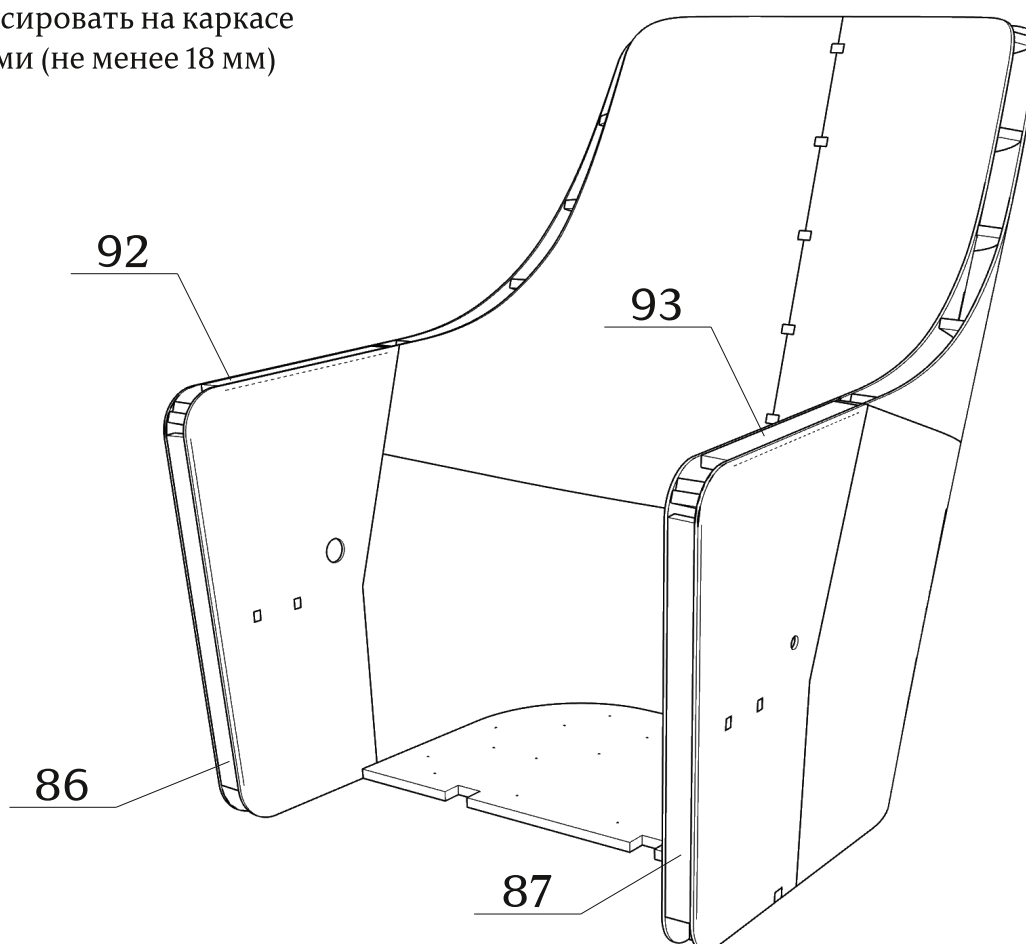

Детали: б/номера
используются при установке
сиденья

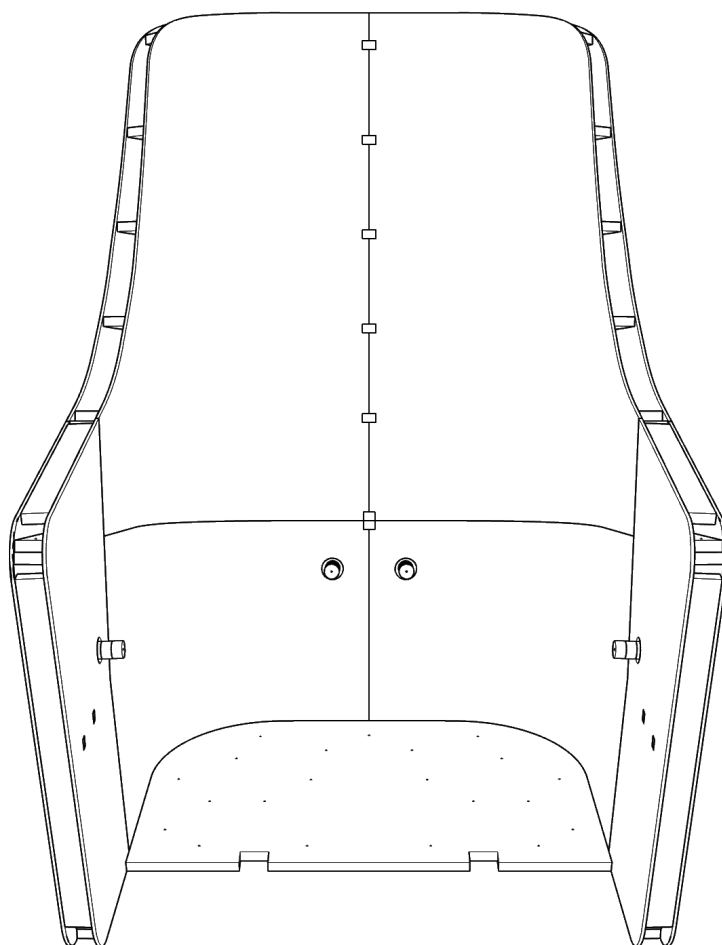

Детали: 88-91
склеить и зафиксировать
саморезами
(в комплект не входят)

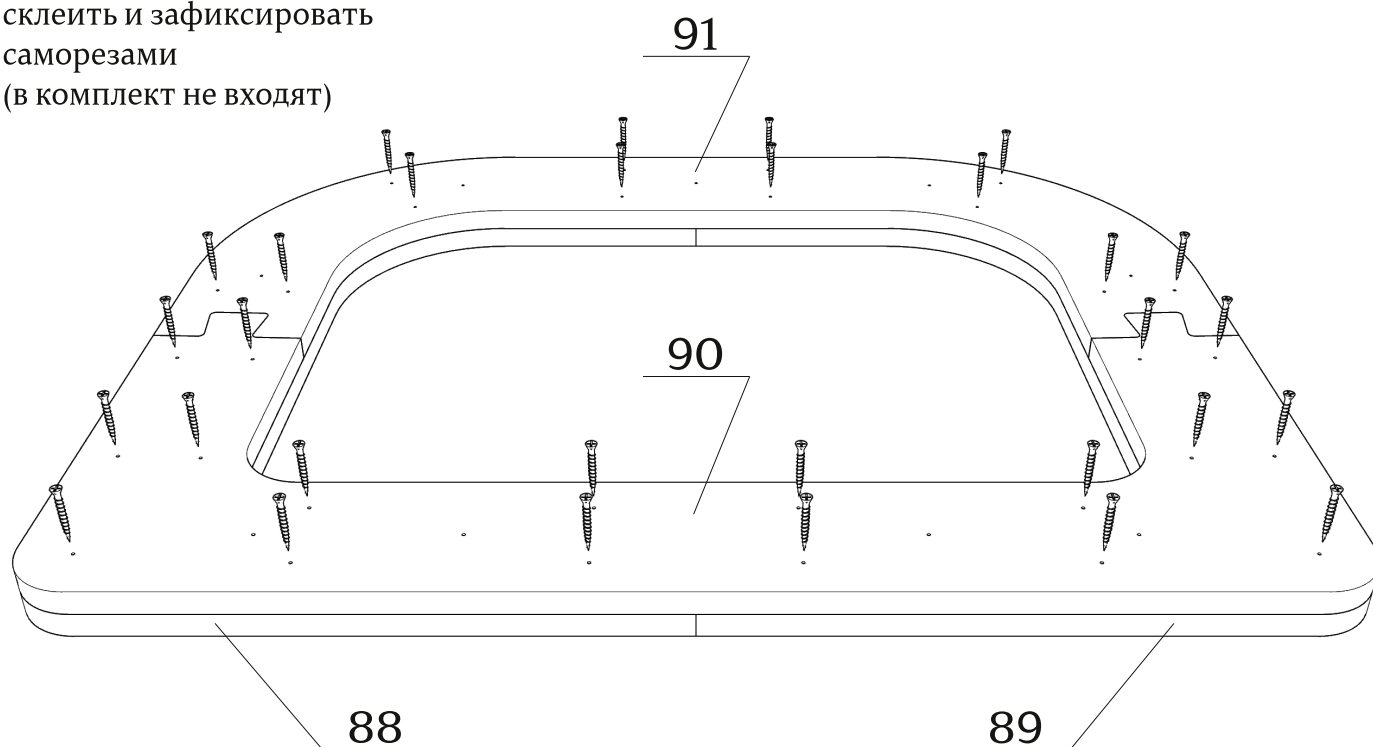

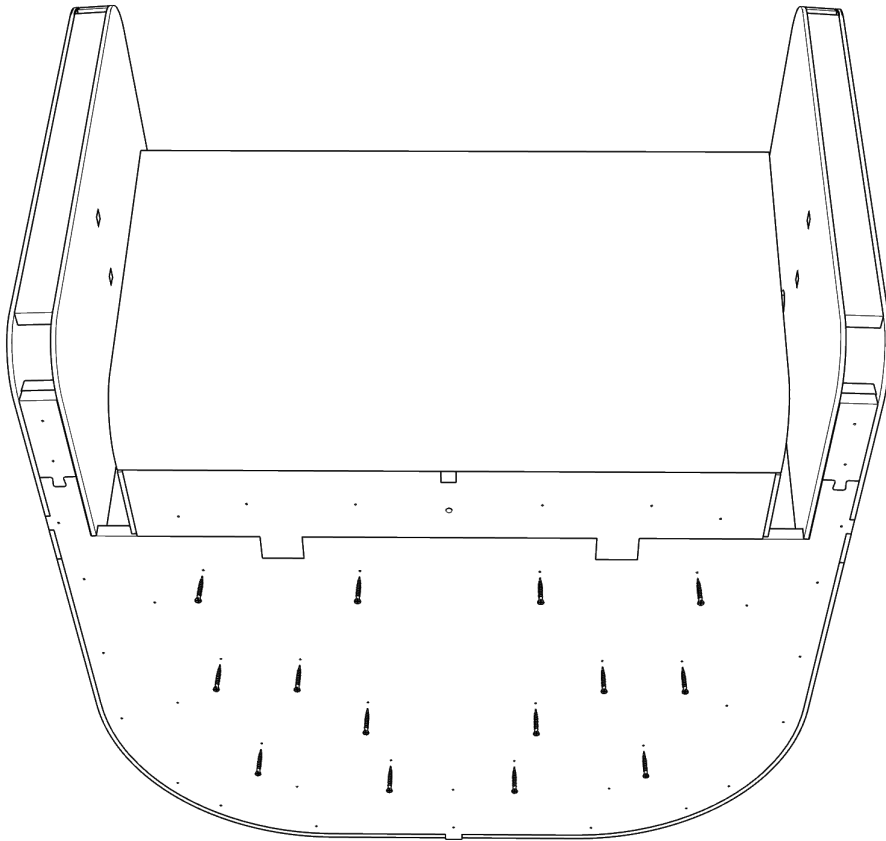

сборка сиденья и спинки посредством саморезов

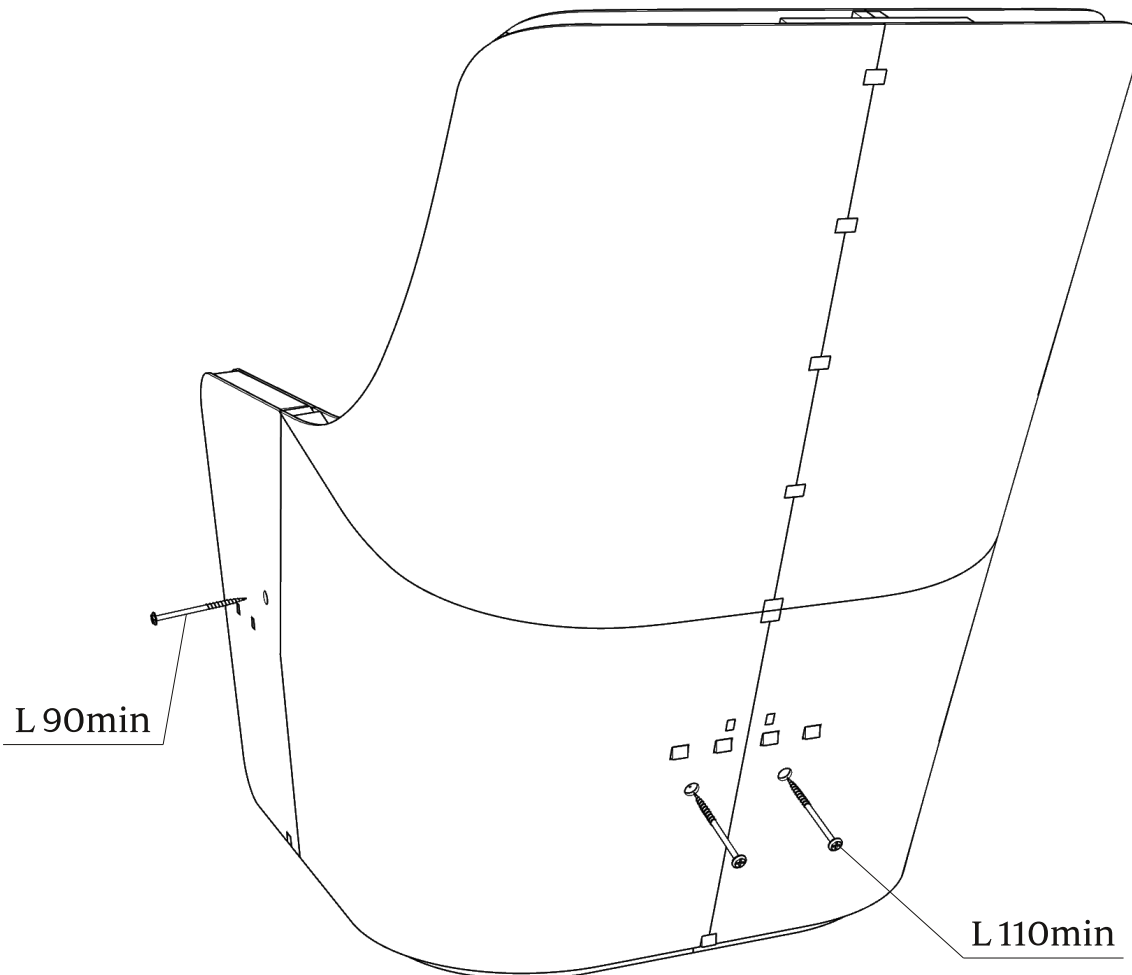

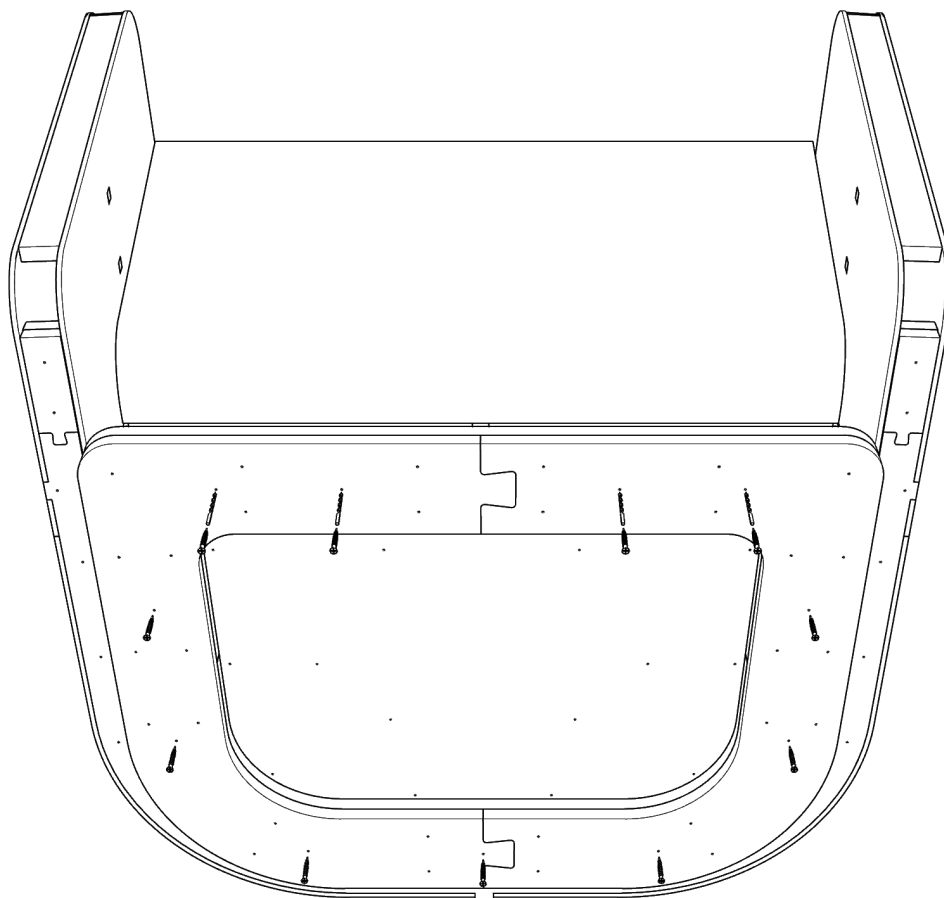

установка подставки посредством саморезов

Габаритные размеры каркаса кресла Walt

